

RoHS

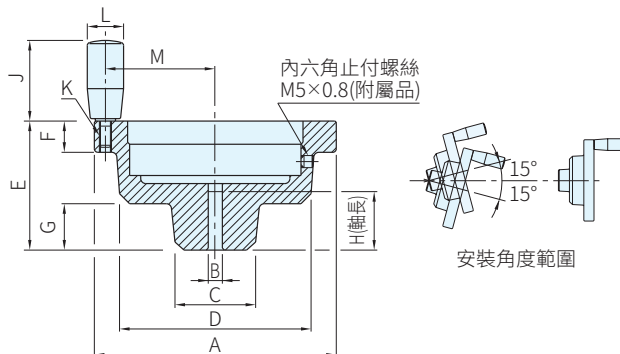

SHK



SHKP

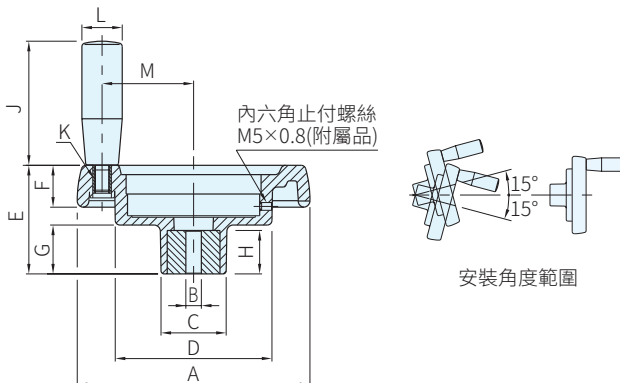

Type	手輪			把手		入子	
	材質	處理	顏色	材質	顏色	材質	處理
SHK	鋁合金	塗裝	灰銀	電木	黑	-	-
SHKP	工程塑膠	-	黑	-	-	鋼	鍍鋅

品號	A	B		C	D	E	F	G	H 最大	J	K	L	M	質量 (g)	庫存
		下孔徑	最大												
SHK12	120	7	25	40	95	64	15	23	29	40	M6×1	18	54.5	700	△
SHK14	140			70		17	29		65						
SHK16	160			20		27	70.5			1000	△				
SHK20	200	8	30	45		75		22	25			30	80	M10×1.5	26

品號	A	B		C	D	E	F	G	H 最大	J	K	L	M	質量 (g)	庫存
		下孔徑	最大												
SHKP13	130	7	26	42	98	66	24	28.5	24	65	M8×1.25	23	54	425	△
SHKP15	150			101	70	27	31.5	28	80	M10×1.5	26	59	528	△	

**Wa. 注意**

- 本產品不包含重力指示器，請依照下表選購之
- 安裝重力式指示器時，請在和地面垂直的15°以內使用

訂貨：  交期：

SHK12

**Te. 技術資料**

- 適用指示器SZ